

Zleceniodawca:

RUBEN[®]
DESIGN

Nr zamówienia:

Data:

WANNA: **EGO 195x135**

SYSTEM:

Przelew: standard wlew/przelew napełnianie dyszami

Uchwyt: biały agais srebrny

Obudowa: acryl drewno elastyczna do kafelkowania

Kolor obudowy: biały dąb orzech wenge

UWAGA: narysować wannę z obudową z zaznaczeniem przelewu i pleców.

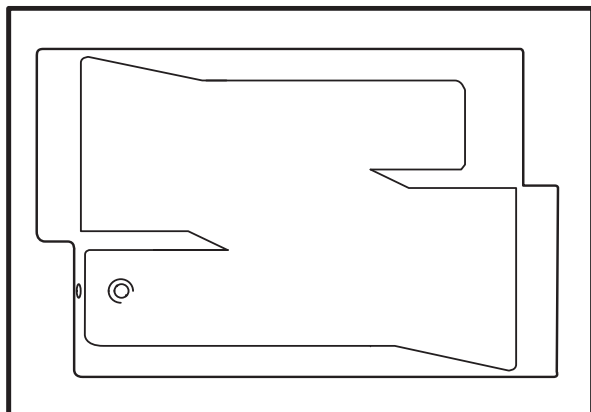
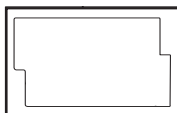

S Sekcja masażu stóp
P Sekcja masażu pleców

1 Pompa
2 Dmuchawa
3 Dmuchawa POWER STREAM
4 Masaż Shiatsu (tylko Maxus) Y T S W

5 Panel sterowania
6 Regulator powietrza
7 Rozdzielacz wody
8 Podwodne oświetlenie
9 Aromaterapia
10 Dezynfekcja
11 Ogrzewanie
12 Panel sterujący RubenCOLOURS

//// Bateria (3-otworowa lub 4-otworowa)

Musa: ●●● ●●●●

Accord: ●●● ●●●●

System:	Standard:	Opcje:
Maxus Maximus Power Champagne	1 2 3 4 5 6 7 8 9 10 11	- - - - 12
Maxus Maximus Power	1 2 3 4 5 6 - 8 9 10 11	- - - - 12
Maxus Power Champagne	1 2 3 4 5 6 7 8 - - -	- 9 10 11 12
Maxus Le Monde	1 2 - 4 5 - - 8 - - -	- 9 - 11 12
Maxus Power	1 2 3 4 5 - - 8 - - -	- 9 10 11 12
Rexus Le Monde <input type="checkbox"/> axis <input type="checkbox"/> horizon	1 2 - - 5 - - - - -	8 9 - 11 12
Rexus Power Champagne <input type="checkbox"/> axis <input type="checkbox"/> horizon	1 2 3 - 5 - 7 - - - -	8 9 10 11 12
Rexus Power <input type="checkbox"/> axis <input type="checkbox"/> horizon	1 2 3 - 5 - - - - -	8 9 10 11 12
Ajax <input type="checkbox"/> axis <input type="checkbox"/> horizon	- 2 - - 5 - - - - -	8 9 - - 12
Kenzo <input type="checkbox"/> axis <input type="checkbox"/> horizon	1 - - - 5 6 - - - - -	8 9 10 11 12
Neos <input type="checkbox"/> axis <input type="checkbox"/> horizon	1 2 - - 5 6 - - - - -	8 9 10 11 12
Titan <input type="checkbox"/> axis <input type="checkbox"/> horizon	1 - - - 5 6 - - - - -	8 9 10 11 12
Światłoterapia RUBENCOLORS <input type="checkbox"/> axis <input type="checkbox"/> horizon	<input type="checkbox"/> 25 pkt. <input type="checkbox"/> 40 pkt.	
Światłoterapia RUBENSPACE	<input type="checkbox"/> 20 pkt. <input type="checkbox"/> 35 pkt.	

Potwierdzenie zamówienia