

WANNA Z SYSTEMEM HYDROMASAŻU

[1] KARTA GWARANCYJNA, str. 3-5

[2] INSTRUKCJA MONTAŻU

WANNY Z HYDROMASAŻEM, str. 6-13

[3] UŻYTKOWANIE I KONSERWACJA, str. 14-28



WARUNKI GWARANCJI

1. Gwarancja jest udzielana pod warunkiem zainstalowania i użytkowania wanny z systemem hydromasażu w zgodzie z instrukcją montażu i użytkowania. Okres gwarancji na systemy hydromasażu wynosi 24 miesiące od daty nabycia, jednak nie dłużej niż 30 miesięcy od daty produkcji i wystawienia karty gwarancyjnej przez RUBEN DESIGN.

Klient traci uprawnienia gwarancyjne, jeśli uszkodzenia powstały na skutek:

- nieprawidłowego podłączenia do instalacji elektrycznej lub błędów montażu
 - zanieczyszczeń dysz, przewodów rurowych, ssaka, pompy i dmuchawy
 - osadów wytrącających się z użytkowanej wody
 - stosowania niewłaściwych środków czyszczących
 - nieautoryzowanych napraw
 - użytkowania wanny niezgodnego z zaleceniami instrukcji
 - uszkodzeń mechanicznych i chemicznych
 - awarii sieci energetycznej lub obniżenia napięcia elektrycznego.
2. Reklamacje prosimy zgłaszać w miejscu zakupu wanny lub serwisie Ruben Design Sp. z o.o. na adres mailowy; handel@ruben.pl z podaniem numeru seryjnego wanny znajdującego się na karcie gwarancyjnej i na obudowie sterowników.
3. Wady będą usunięte bezpłatnie w ciągu 30 dni od dnia potwierdzenia zgłoszenia na miejscu u Klienta, poprzez naprawę lub wymianę uszkodzonych elementów.
4. Uszkodzenia nieobjęte gwarancją są naprawiane na koszt Klienta, z dodaniem kosztów dojazdów.
5. Karta gwarancyjna wypełniona przez firmę Ruben Design w dniu wydania wanny, ważna jest tylko z rachunkiem, świadectwami kontroli technicznej i przyłącza elektrycznego wanny i podpisem klienta.
6. Po ukończeniu naprawy serwisant wypełnia, a Klient podpisuje protokół naprawy gwarancyjnej.
7. Firma RUBEN DESIGN nie wydaje duplikatu karty gwarancyjnej.
8. PODPIS KLIENTA NA KARCIE "B" OZNACZA ZGODĘ KLIETA NA WARUNKI GWARANCJI.



UWAGA! PROSIMY PT KLIENÓW O ZAPEWNIENIE DOSTĘPU DO SYSTEMU HYDROMASAŻU. **WANNA Z HYDROMASAŻEM NIE MOŻE BYĆ ZABUDOWANA NA STAŁE I NALEŻY ZAPEWNIĆ ŁATWY DOSTĘP REWIZYJNY DO ELEMENTÓW SYSTEMU.** PRODUCENT NIE ZWRACA KOSZTÓW ZWIĄZANYCH Z NAPRAWĄ STAŁEJ OBUDOWY WANNY I POZOSTAŁYCH ELEMENTÓW WYPOSAŻENIA ŁAZIENKI W PRZYPADKU USZKODZEŃ POWSTAŁYCH PODCZAS DEMONTAŻU WANNY.

UWAGA; Numer seryjny karty gwarancyjnej / wanny z systemem hydromasażu jest niezbędny przy zgłaszaniu napraw serwisowych. Prosimy o zachowanie go w domowych archiwach i podanie go w zgłoszeniu na adres mailowy; **handel@ruben.pl**

NUMER SERYJNY WANNY

MODEL WANNY

SYSTEM HYDROMASAŻU

WYPOSAŻENIE DODATKOWE

.....

DATA SPRZEDAŻY

podpis i pieczęćka

.....
Imię i nazwisko klienta (czytelnie)

.....
podpis klienta

.....
adres klienta (czytelnie)



NUMER SERYJNY WANNY

kopia zapasowa

MODEL WANNY

SYSTEM HYDROMASAŻU

WYPOSAŻENIE DODATKOWE

.....

1. Próba szczelnościWYNIK PRÓBY: DODATNI
*Nazwisko i podpis pracownika K.T.***2. Badania elektryczne - wg wymagań PN-IEC 335-1**WYNIK PRÓBY: DODATNI
*Nazwisko i podpis, nr uprawnień SEP***ŚWIADECTWO PODŁĄCZENIA WANNY***Wanna podłączona została do instalacji zasilającej zgodnie z instrukcją montażu i sprawdzona w zakresie ochrony przeciwporażeniowej wg PN-HD 60364-7-701:2100*.....
Adres.....
Podpis i pieczęć, nr uprawnień SEP**RUBEN DESIGN sp. z o.o.****51-505 Wrocław, ul. Swojczycka 21/41****tel. +48 71 372 88 00, tel. +48 71 372 88 16****www.ruben.pl****e-mail; handel@ruben.pl**

KARTA GWARANCYJNA

data produkcji pieczęć producenta

DANE TECHNICZNE WANNY Z HYDROMASAŻEM

SYSTEMY HYDROMASAŻU RUBEN DESIGN



► **SYSTEM** **PANEL STERUJĄCY;**

► **PARAMETRY ELEKTRYCZNE** Napięcie 230V~ Stopień ochrony IPX 5

Moc przyłączeniowa **W** Zabezpieczenie prądowe - wew. bezpieczniki termiczne

► **WANNA**

► **ILOŚĆ I RODZAJE DYSZ;** DYSZE: płaskie klasyczne

dysza szampańska - ilość sztuk, dysza powietrzna - ilość sztuk

Super-dysza wodna, Super-dysza wodna wirująca, dysza wodna Shiatsu

MAX-dysza wodna zamykana, MAX-dysza wodna wirująca

► **ŚWIATŁOTERAPIA: DREAMBATH**

► **OPCJE WYPOSAŻENIA; NAPEŁNIANIE WANNY:** przez przelew , przez dysze

aromaterapia, ogrzewania, ozonator, **POWERSTREEM**,

TURBOWATER, DODTAKOWY MASAŻ PLECÓW SHIATSU

DODTAKOWY MASAŻ STÓP: MAXUS....., REXUS....., INNE

► **UWAGI**.....

INSTRUKCJA MONTAŻU: WYMAGANIA OGÓLNE

TRANSPORT: Wanny z systemami hydromasażu dostarczane są do Klienta w specjalnie przygotowanych opakowaniach. Po rozpakowaniu należy sprawdzić, czy wanna nie została uszkodzona podczas transportu i czy posiada kompletne wyposażenie. Wannę można przenosić tylko i wyłącznie trzymając za jej krawędzie lub za metalowe ramy stelaża.

Niedozwolone jest chwytywanie za rury i elementy systemu. Nie można przesuwać wanny po podłodze w celu zmiany jej położenia. Wanna powinna być uniesiona przez minimum dwie osoby i przenoszona równoległe do podłogi.

WYPOSAŻENIE WANNY

Wanna z hydromasażem po rozpakowaniu jest gotowa do montażu. W dodatkowym opakowaniu znajdują się karta gwarancyjna oraz elementy ułatwiające eksploatację i montaż wanny: **syfon, korek do przelewu, tabletki do automatycznej dezynfekcji.**

MONTAŻ WANNY - PRACE WSTĘPNE; PRZYŁĄCZA WODNE

Wanna jest fabrycznie wypoziomowana. Przed przystąpieniem do montażu wanny należy przygotować docelowe miejsce, w którym planujemy postawienie wanny. Przed ostatecznym montażem, w zależności od modelu i wymiarów wanny należy zgodnie ze schematami instalacyjnymi przygotować na podłodze i ścianach łazienki odpowiednie przyłącza wodne:

{do wglądu na <http://ruben.pl/produkty/wanny-i-obudowy/wanny/> pod symbolem}



- w polu „kanalizacja” otwór w podłodze do kanalizacji \varnothing 50mm,
- w polu „dezynfekcja” w dostępnym serwisowo miejscu przyłączy zimnej wody z gwintem wewnętrznym 1/2cała wystające z podłogi lub z boku ze ściany na wysokość max. 50 mm z zamontowanym **filtrem siatkowym i zaworem kulowym** do przyłączenia automatycznej dezynfekcji. Można zastosować trójnik na przyłączy zimnej wody do bateri wannowej.
- w polu „przyłączy baterii” należy przygotować przyłączy zimnej i gorącej wody. W przypadku wolnostojącej baterii kolumnowej NALEŻY PAMIĘTAĆ żeby przyłączy zimnej wody do dezynfekcji znajdowało się w polu obrysu rzutu wanny na podłodze.

PRZYŁĄCZA NALEŻY PRZYGOTOWAĆ ZGODNIE Z OBOWIĄZUJĄCYMI NORMAMI

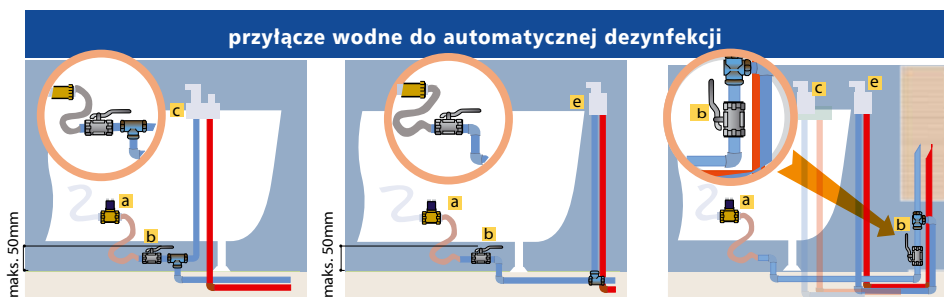

SCHEMAT MOŻLIWYCH ROZWIĄZAŃ PRZYŁĄCZA WODY DO AUTOMATYCZNEJ DEZYNFEKЦИИ.

- c, e** - bateria nawannowa, naścienna lub wolnostojąca, **a** - elektrozawór; element wyposażenia systemu
b - zawór kulowy z filtrem siatkowym na przyłączy zimnej wody (odcinający wodę w czasie serwisu)

MONTAŻ WANNY - PRACE WSTĘPNE; PRZYŁĄCZA ELEKTRYCZNE

W polu „przyłącze elektryczne” wyprowadzić przewód $3 \times 2,5 \text{ mm}^2$ od długości około 2 m oraz przewód ochronny $1 \times 4 \text{ mm}^2$ o długości około 2 metrów.

Uwaga! Przyłącze elektryczne musi wykonać osoba z uprawnieniami elektrycznymi w oparciu o obowiązujące normy w pomieszczeniach kąpielowych.

Przed podłączeniem wanny należy sprawdzić instalację elektryczną w budynku pod kątem zabezpieczeń nadmiarowo i różnicowo prądowych zgodnie z normami. Wanny z hydromasażem powinny być włączone do wydzielonych obwodów elektrycznych 230V 50Hz, z wyłącznikiem nadmiarowo prądowym B16 A i wyłącznikiem różnicowoprądowym ($I_{\Delta n} < 30 \text{ mA}$). W strefach 1 i 2 łazienki wymagany jest stopień ochrony co najmniej IP X4 – czyli powinny być zastosowane obudowy bryzgoszczelne.

INSTALACJĘ ELEKTRYCZNĄ NALEŻY WYKONAĆ ZGODNIE Z PONIŻSZYMI NORMAMI

[1] Norma PN-IEC 60364 Instalacje elektryczne w obiektach budowlanych.

[2] PN-HD 60364-4-41:2009, Instalacje elektryczne niskiego napięcia. Część 4-41: Ochrona dla zapewnienia bezpieczeństwa. Ochrona przed porażeniem elektrycznym.

[3] PN HD 60364-5-52:2011 Instalacje elektryczne niskiego napięcia – Część 1

[4] PN-HD 60364-5-54:2010. Instalacje elektryczne niskiego napięcia. Część 5-54:

Dobór i montaż wyposażenia. Uziemienia, przewody ochronne i przewody połączeń ochronnych.

[5] PN-HD 60364-6:2008. Instalacje elektryczne niskiego napięcia. Sprawdzanie.

[6] IEC 60335-1: 2010 + AMD1: 2013 + AMD2: 2016 CSV Wersja skonsolidowana.

Elektryczny sprzęt do użytku domowego i podobnego. Bezpieczeństwo - Część 1: Data stabilności: 20 r.

[7] IEC 60335-2-60: 2017 Elektryczny sprzęt do użytku domowego i podobnego - Bezpieczeństwo - Część 2-60: Wymagania szczegółowe dotyczące wanien z hydromasażem. Data stabilności 2021 r.

[8] PN-HD 60364-7-701:2010. Wymagania dotyczące specjalnych instalacji lub lokalizacji.

Pomieszczenia wyposażone w wannę lub prysznic.

[9] Norma SEP N SEP-E-001. Sieci elektroenergetyczne niskiego napięcia. Ochrona przeciwporażen.

[10] INPE Zeszyt 8. Ograniczanie przepięć w instalacjach elektrycznych.

[11] INPE Zeszyt 143: Połączenia wyrównawcze ochronne.

[12] INPE Zeszyt 210. Wymagania stawiane instalacji elektrycznej w pomieszczeniach kąpielowych.

WYMAGANIA DOT. SIECI ELEKTRYCZ. ZASILAJĄCEJ POMIESZCZENIE KĄPIELOWE.

1. Budynek z pomieszczeniem kąpielowym powinien być zasilany z szafki licznikowej kablem do rozdzielnic głównej w budynku, wykonanej w układzie TN-S z ochronnikami przepięciowymi, nadmiarowo prądowymi i z wyłącznikiem różnicowoprądowym wysokoczułym: 30mA.

2. Wannę do instalacji elektrycznej można podłączyć jedynie przez puszkę łączeniową IPX-5, gdzie odległość pomiędzy biegunami w instalacji nie może być mniejsza niż 3 mm. Instalację trzeba wyposażać w wyłącznik trójbiegunowy mający przerwy we wszystkich biegunach nie mniejsze niż 3 mm.

3. Z obwodu zasilającego wanny nie mogą być zasilane inne odbiorniki.

4. W wannie o mocy do 2 kW stosuje się zabezpieczenie B16 i przewody $3 \times 1,5 \text{ mm}^2$, natomiast przy mocy do 3,7 kW - B20 i przekroje przewodów o średnicy minimum $3 \times 2,5 \text{ mm}^2$

5. Do szyny uziemiającej należy podłączyć: styk ekwipotencjalny wanny, przewód ochronny PE, części przewodzące dostępne i urządzenia elektryczne pierwszej klasy ochronności oraz inne elementy metalowe znajdujące się w pomieszczeniu kąpielowym. W połączeniach tych należy zastosować przewody o przekroju mini. 4 mm^2 , ze złączami śrubowymi M6.

6. Po zainstalowaniu wanny należy wykonać pomiary działania wyłączników różnicowoprądowych.

STREFY BEZPIECZEŃSTWA W POMIĘSZCZENIACH KĄPIELOWYCH

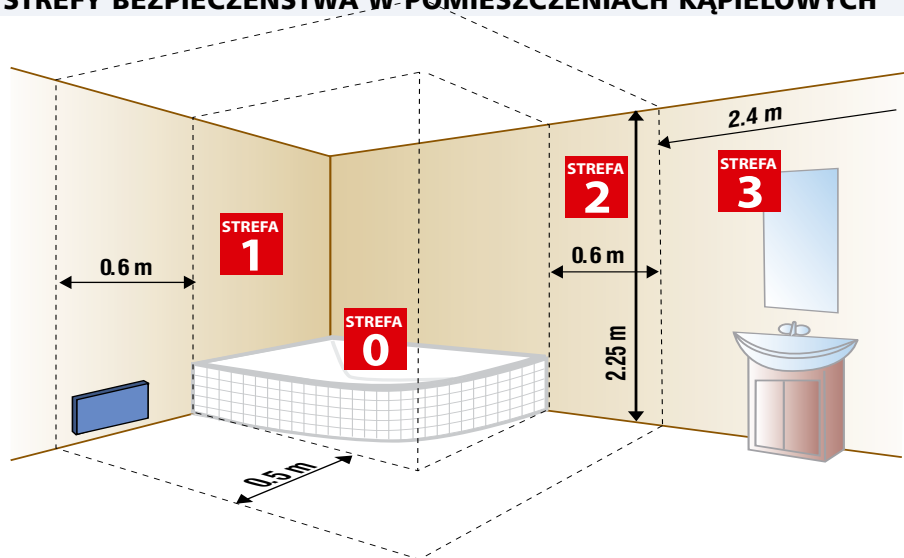

- **Strefa 0** wewnątrz wanny i brodzika natryskowego. Sprzęt i osprzęt tam zainstalowany powinny mieć stopień ochrony nie mniejszy niż IPX7.
- **Strefa 1** jest ograniczona płaszczyznami: pionową - przebiegającą wzdłuż zewnętrznej krawędzi obrzeża wanny, basenu natryskowego lub w odległości 0,60 m od prysznica w przypadku braku basenu natryskowego oraz poziomą przebiegającą na wysokości 2,25m od poziomu podłogi. Sprzęt i osprzęt powinny tam mieć stopnie ochrony nie mniejsze niż IPX5, np. podgrzewacz prysznicowy IP25 zainstalowany na stałe, zabezpieczony wyłącznikiem ochronnym różnicowoprądowym 30 mA.
- **Strefa 2** jest ograniczona płaszczyznami: pionową - przebiegającą w odległości 0,60 m na zewnątrz od płaszczyzny ograniczającej strefę 1 oraz poziomą przebiegającą na wysokości 2,25 m od poziomu podłogi. Znajdujący się w tej strefie sprzęt i osprzęt powinny mieć stopień ochrony nie mniejszy niż IPX4, np. podgrzewacz wody IP24 (zainstalowany na stałe), ale gniazdo wtykowe powinno być w strefie 3. Oprawy oświetleniowe powinny być wykonane w II klasie ochronności a wyłącznik powinien być zainstalowany w strefie 3, stopień ochrony IP sprzętu i osprzętu elektroinstalacyjnego w drugiej strefie - IPX5.
- **Strefa 3** jest ograniczona płaszczyznami: pionową - przebiegającą w odległości 2,40 m na zewnątrz od płaszczyzny ograniczającej strefę 2 oraz poziomą przebiegającą na wysokości 2,25 m od poziomu podłogi. Sprzęt i osprzęt w strefie 3 powinny mieć stopień ochrony nie mniejszy niż IPX5, np. ogrzewacz wody zainstalowany na stałe, pralka, grzejnik ścienny IP24, oprawy oświetleniowe w II klasie ochronności, wyłączniki oświetlenia, gniazda wtyczkowe z bolcem, IP44.

ZASADY BEZPIECZEŃSTWA.

W pomieszczeniach kąpielowych obowiązują podstawowe zasady w zakresie ochrony przeciwporażeniowej oraz instalowania sprzętu, przewodów i odbiorników:

1. Należy wykonać połączenia wyrównawcze dodatkowe (miejscowe), łączące wszystkie części przewodzące obce ze sobą i przewody ochronne (metalowe wanny, rury metalowe, baterie, grzejniki wodne, podgrzewacze wody, armatura, konstrukcje i zbrojenia budowlane).
2. Gniazda wtyczkowe w strefie 3 lub w odległości nie mniejszej niż 0,60 m od otworu drzwiowego prefabrykowanej kabiny natryskowej - należy zabezpieczać wyłącznikami ochronnymi różnicowoprądowymi o znamionowym prądzie nie większym niż 30 mA albo zasilac indywidualnie z transformatora separacyjnego napięciem nie przekraczającym napięcia dotykowego (SELV),
3. Poza strefami 0, 1 i 2 należy instalować puszkę, rozgałęźniki prądu, urządzenia rozdzielcze i sprzęt łączeniowy.
4. W strefie 1 można instalować tylko elektryczne podgrzewacze wody, a w strefie 2 jedynie oprawy oświetleniowe o II klasie ochronności.
5. W strefie 0 można stosować napięcia o wartości nie większej niż 12 V (układ SELV).

Źródło zasilania tego napięcia powinno być usytuowane poza tą strefą,

6. W strefie 3 można stosować przenośne odbiorniki w drugiej klasie ochronności, np; suszarkę, golarkę, lokówkę.
7. W podłodze można zainstalować grzejniki elektryczne pod warunkiem pokrycia ich metalową siatką lub blachą, objętą połączeniami wyrównawczymi dodatkowymi.

Zastosowanie powyższych zasad zapewni użytkownikom bezpieczne użytkowanie wanień z hydromasażem w pomieszczeniach kąpielowych.

WYMAGANIA DOT. OCHRONY IP URZĄDZEŃ W POMIESZCZENIACH KĄPIELOWYCH

1. W strefie 1 normy dopuszczają instalowanie tylko puszek łączeniowych, które służą do zasilania odbiorników stałych w tej strefie i obwodów SELV, PFELV o napięciu do 25 VAC lub 60V DC w obudowie co najmniej IP X4.
2. W strefie 2 można usytuować pralkę w pobliżu wanny - (dla doprowadzenia i odprowadzenia wody), gdyż pralka posiada stopień ochrony obudowy IPX4. Natomiast gniazdo wtyczkowe do pralki z pokrywą, zapewniające bryzgoszczelność (IP-34, IP-44), powinno znaleźć się poza tymi strefami.
3. Przewody do zasilania odbiorników zainstalowanych w strefach 1, 2 - powinny być układane po wierzchu, albo w ścianie na głębokości co najmniej 5 cm od jej powierzchni
4. Do odbiornika w strefie 1 (np. do ogrzewacza wody) przewody należy doprowadzić:
 - albo pionowo od góry, lub poziomo przez ścianę od tyłu odbiornika (nad wanną),
 - albo pionowo od dołu lub poziomo przez ścianę od tyłu odbiornika (pod wanną)
6. Zalecane prowadzenie przewodów w łazience; W pomieszczeniach kąpielowych wyróżnia się dwie trasy poziome przewodów: górną biegnącą na wysokości 225 cm od podłogi i dolną 30 cm od podłogi. Z trasy poziomej, zwłaszcza górnej - pionowo w dół można poprowadzić przewody np. za pomocą uchwytów dystansowych do wielu odbiorników. Odbiorniki pod wanną mogą być zasilane z trasy dolnej.

UWAGI KOŃCOWE.

1. Normy IEC 60335-2-60: 2017 i). IEC 60335-1: 2010 + AMD1: 2013 + AMD2: 2016 CSV w wersji angielskiej - jeszcze nie obowiązują.
2. Szczególną uwagę należy zwrócić na DECYZJĘ WYKONAWCZĄ KOMISJI (UE) 2019/1956, z dnia 26 listopada 2019 r. w sprawie norm zharmonizowanych dla sprzętu elektrycznego przewidzianego do stosowania w określonych granicach napięcia, opracowanych na potrzeby dyrektywy Parlamentu Europejskiego i Rady 2014/35/UE (L 306 / 28 PL Dziennik Urzędowy Unii Europejskiej 27.11.2019 r.). W Decyzji wykonawczej Komisji (UE) w punkcie 9 zapisano: "Należy zatem wycofać odniesienia do tych norm, które zastąpiono, zmieniono lub skorygowano, z Dziennika Urzędowego Unii Europejskiej. Aby dać producentom wystarczająco dużo czasu na przygotowanie się do stosowania zastępujących, zmieniających i korygujących norm zharmonizowanych, konieczne jest odroczenie wycofania norm zharmonizowanych, które są zastępowane, zmieniane lub korygowane".
3. Powyższa Decyzja UE umożliwia korzystanie z dotychczas stosowanych norm zharmonizowanych - przy jednoczesnym wdrażaniu wytycznych podawanych w nowych normach zharmonizowanych.

SCHEMAT INSTALACJI ELEKTRYCZNEJ

INSTALACJĘ należy wykonać zgodnie z PN-92/E-05009/PN-IEC60364/ark. 41,61 i 701 razem z połączeniem wyrównawczym. Wszelkie prace elektryczno-instalacyjne i pomiarowe (skuteczność ochrony przeciwporażeniowej) muszą być wykonane zgodnie z wymienionymi normami przez instalatorów posiadających aktualne uprawnienia elektryczne. Rozdzielnica zasilająca musi posiadać wyłącznik różnicowo-prądowy o prądzie $I_n=30$ mA np. B16/0,03A i dwubiegunowy wyłącznik samoczynny, np. S192B16 A.

STELAŻ WANNY MUSI BYĆ UZIEMIONY.

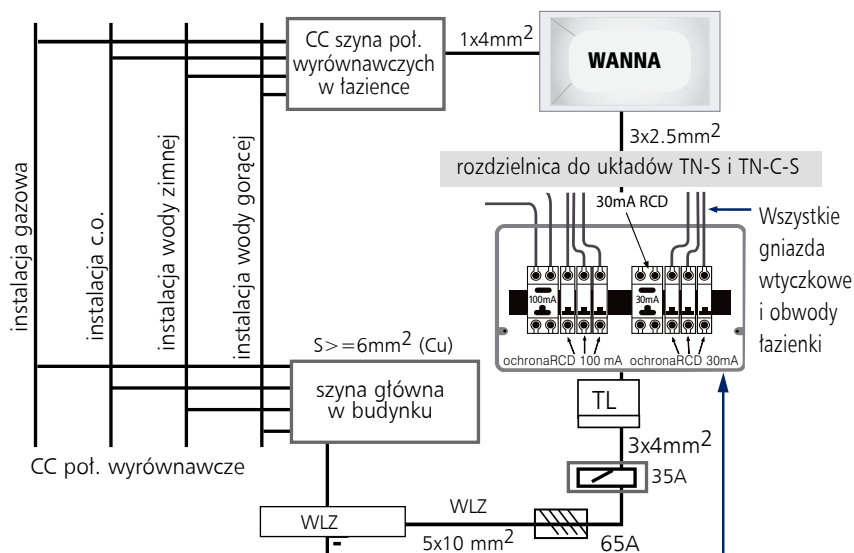

Rozdzielnica mieszkaniowa z wyłącznikiem głównym z członem różnicowoprądowym selektywnym oraz usytuowany za nim wysokoczuły wyłącznik różnicowoprądowy, przystosowana do do układów TN-S i TN-C-S

MONTAŻ WANNY - USTAWIANIE I WYPOZIOMOWANIE WANNY

◀ Po rozpakowaniu należy sprawdzić stan wanny i kompletność systemu hydromasażu, przeczytać instrukcję montażu i zapoznać się ze świadectwem kontroli technicznej. Producent nie zwraca kosztów związanych z wymianą glazury w przypadku jej uszkodzenia w czasie montażu wanny.

1. Przed zamontowaniem wanny należy wcześniej przygotować odprowadzenie wody do kanalizacji. Należy zwrócić uwagę na równość i wypoziomowanie podłogi, na której będzie ustawiona wanna.

2. Wannę ustawić w docelowym miejscu. Sprawdzić jej wypoziomowanie, jeśli zachodzi potrzeba, regulując nóżki stelaża dokładnie ją wypoziomować. Poziomnicę należy położyć na krawędziach wanny (nie kładziemy poziomnicy na dno wanny) (rys.1). Wannę należy regulować w miejscu docelowym a wszystkie nóżki powinny stabilnie stać na podłodze (rys.2). Następnie blokujemy nóżki nakrętkami kontrującymi. (rys.3)

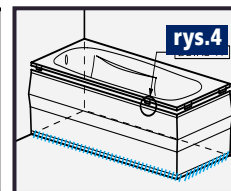
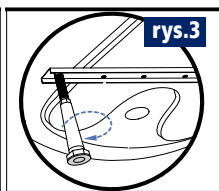
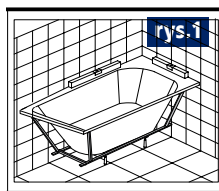

Poprawne i błędne ustawienie wanny przy ścianie z płytkami.

Nie należy ustawiać wanny pod linię płytek !!!

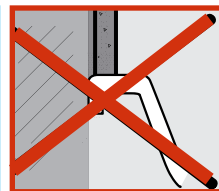
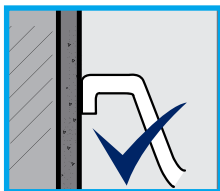

UWAGA: pomiędzy wanną z obudową akrylową a podłogą ZACHWUJEMY 5 mm szczelinę wentylacyjną (rys.4)

MONTAŻ WANNY - PRACE PRZYŁĄCZENIOWE; WODA, ODPIŁYW I ELEKTRYCZNOŚĆ

Ustawioną docelowo i wypoziomowaną wannę można przyłączyć do przygotowanych wcześniej mediów; kanalizacji, wody, elektryczności.

- Podłączenie do kanalizacji – połączyć syfon w wannie z otworem kanalizacyjnym rurą harmonijkową \varnothing 50mm i sprawdzić szczelność połączenia.
- Podłączenie automatycznej dezynfekcji – połączyć elektrozawór dezynfekcji przy pomocy węża zbrojonego do przyłącza zimnej wody 1/2cała z zaworem kulowym. Uwaga: przed połączeniem przeciąć opaskę plastikową zabezpieczającą elektrozawór w czasie transportu.
- Podłączenie armatury nawannowej; jeśli na brzegu wanny zamontowana jest (opcjonalnie z wlewem przez przelew lub dysze) bateria nawannowa, należy podłączyć ją pod wanną giętkimi węzami zbrojениowymi do przygotowanego przyłącza zimnej i gorącej wody

d. **PODŁĄCZENIE DO INSTALACJI ELEKTRYCZNEJ** - **Wszelkie prace elektryczno-instalacyjne i pomiarowe muszą być wykonane zgodnie z wymienionymi wyżej normami przez instalatorów posiadających aktualne uprawnienia elektryczne.**

Rozdzielnica zasilająca wanny musi posiadać wyłącznik różnicowo-prądowy o prądzie $I_n=30\text{mA}$ (np. B16/0,03A) i dwubiegunowy wyłącznik samoczynny, np. S192B16A. Stelaż wanny musi być podłączony do połączeń wyrównawczych w łazience.

Po ukończeniu instalacji wanny, instalator powinien wykonać pomiary ochronne (rezystancji izolacji obwodów zasilających i skuteczności ochrony przeciwporażeniowej wanny). Części systemu pracujące pod napięciem 230V nie mogą być dostępne podczas użytkowania wanny.

Firma Ruben Design zaleca sprawdzanie skuteczności ochrony przeciwporażeniowej przynajmniej raz do roku.

Po zakończeniu podłączenia wanny do sieci elektrycznej instalator musi w karcie gwarancyjnej wypełnić świadectwo podłączenia.



szczelna kosta przyłączeniowa do elektryczności

ZAKOŃCZENIE MONTAŻU WANNY - SPRAWDZENIE SZCZELNOŚCI WANNY

Po zakończeniu prac przyłączeniowych w miejscu docelowym należy sprawdzić szczelność przyłączy. W tym celu wannę należy napełnić wodą powyżej poziomu położenia dysz wodnych i odczekać około 30 minut, a następnie na ok. 20 minut uruchomić system zgodnie z opisem funkcjonowania hydromasażu, sprawdzając jego działanie a następnie umocować wannę silikonem przy ścianie.

Należy pamiętać o włożeniu tabletki dezynfekcyjnej do zamykanego dociskową pokrywą pojemnika dezynfekcji na brzegu wanny.

OBUDOWY: OBUDOWA AKRYLOWA I STYROPIANOWA DO OPŁYTKOWANIA

1. **ZDEJMOWANA OBUDOWA AKRYLOWA** gotowa do montażu do wanien narożnych i prostokątnych (jedno- lub dwuboczna). Obudowy do wanien prostokątnych należy montować w/g dołączonej instrukcji. W przypadku nierównych ścian, obudowę można na bocznych krawędziach ostrożnie dociąć piłką do metalu lub ostrym nożem. Górę obudowy należy wcisnąć pomiędzy metalowe zaciski przymocowane do drewnianych klocków i brzeg wanny. W obudowach dwustronnych typu "L" po złączeniu części narożnik pokrywamy maskownicą mocowaną na rzepy. Ponownie sprawdzamy wypoziomowanie wanny.

UWAGA: NIE MOŻNA SILIKONOWAĆ SZCZELINY WENTYLACYJNEJ POMIĘDZY OBUDOWĄ WANNY A PODŁOGĄ.

MONTAŻ OBUDOWY AKRYLOWEJ

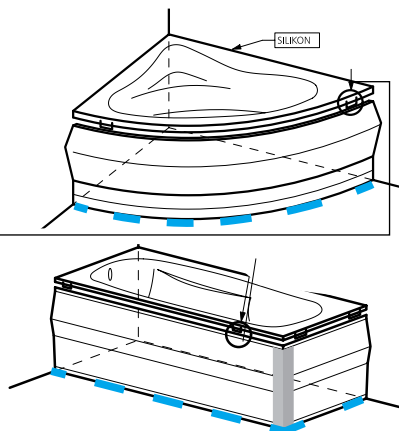
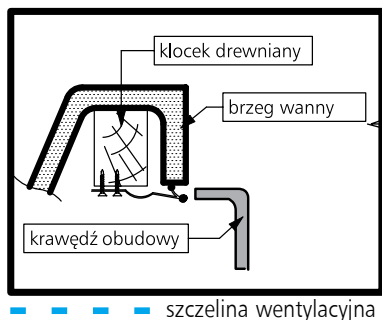

2. STYROPIANOWA ZABUDOWA DO OPŁYTKOWANIA.

Firma zaleca obudowy styropianowe lub wodoodporne płyty poliuretanowe typ VEDI jako nośnik konstrukcyjny pod płytki czy mozaikę.

UWAGA; NIE WOLNO ZABUDOWYWAĆ WANNY NA STAŁE. Obudowę należy wykonać w sposób umożliwiający dostęp serwisowy do podzespołów pod wanną. Należy pamiętać o otworach wentylacyjnych niezbędnych do prawidłowej pracy napędów.



MONTAŻ OBUDOWY STYROPIANOWEJ:

- **docinanie;** napełniamy wannę wodą w celu jej dociążenia (min 50L/50kg). Odmierzamy wysokość wanny (h) od podłogi do rantu wanny. Wysokość wanien może być inna w różnych miejscach - szukamy najniższej wysokości i zapisujemy wymiar pomniejszony o 2 cm - potrzebny na ułożenie płytek na półce oraz na szczelinę dystansową przy podłodze.
- **kształtowanie;** dopasowujemy wysokość i długość obudowy, w razie konieczności odcinając nadmiar. Długość powinna wynosić minus 1 cm od pomiaru.
- **utrwalanie klejem;** kładziemy obudowę na podłodze jej wewnętrzną stroną do góry i nakładamy klej do płytek pomiędzy żebra całej obudowy. Po dostawieniu do wanny pokrywamy klejem zewnętrzną stronę. Klinami blokujemy obudowę pod brzegiem wanny. Wycinamy otwory wentylacyjne i zaznaczamy część rewizyjną.
- **opłytkowywanie;** po wyschnięciu i utrwaleniu się kleju, odcinamy kliny i dystanse, oczyszczamy ze zbędnych nadatków. Obudowa gotowa jest do opłytkowania.

O CZYM NALEŻY PAMIĘTAĆ:

- ◀ Zapewnić dostęp do elementów systemu hydromasażu poprzez otwory rewizyjne.
- ◀ Zaleca się wykonać obudowę wysuwaną spod wanny w formie konstrukcji wykonanej z płyt budowlanych i zapewnić możliwość wyjmowania wanny do góry. Nie zapominamy o kratce wentylacyjnej o wymiarach co najmniej 15 x 15 cm,
- ◀ Zachować 3 mm szczelinę pomiędzy wanną a ścianą. Szczelinę po montażu (przy napełnionej wannie) należy wypełnić silikonem lub silikonową taśmą uszczelniającą i pozostawić wannę wypełnioną wodą do całkowitego utwardzenia.
- ◀ przewidzieć otwór rewizyjny do podłączenia syfonu o wielkości min. 20 x 40 cm
- ◀ urządzenia i przewody połączeniowe chronić przed zabrudzeniem
- ◀ w przypadku obudowy akrylowej zapewnić wentylację przestrzeni pod wanną

UŻYTKOWANIE I KONSERWACJA

PIELĘGNACJA SYSTEMU I WANNY / DROBNE NAPRAWY.

- Przed wypuszczeniem wody należy usunąć zanieczyszczenia mogące powodować blokadę otworów w pokrywie ssaka.
- Po kąpieli ciepłą wciąż powierzchnię wanny należy wytrzeć miękką ściereczką lub gąbką zwilżoną łagodnym środkiem myjącym, pozbawionym elementów ściernych lub żrących i spłukać wodą.
- Elementy osprzętu należy czyścić tak jak wannę.
- Osady soli wapniowych można usuwać tylko za pomocą rozcieńzonego octu lub dedykowanych, niechlorowych środków.
- Unikać styczności wanny z lakierami kosmetycznymi, otwartym płomieniem, zapalonym papierosem lub środkami zawierającymi aceton.
- Zarysowania (nie większe niż 0,2mm) można usunąć szlifując powierzchnię papierem ściernym wodnym w kolejności od nr 800 do 2000, aż do usunięcia uszkodzeń. Po tej czynności w celu uzyskania połysku należy polerować powierzchnię szlifowaną pastą polerską używaną do polerowania powierzchni lakierowanych np. Tempo

KONSERWACJA.

Co miesiąc lub gdy zauważalny jest spadek ciśnienia wody w systemie, należy oczyścić pokrywę ssaka, zawór spustowy przelewu i dysze wodne.



PODGRZEWACZ TEMPERATURY WODY; foto; przycisk w systemach MAXUS

PODTRZYMYWANIE WYMAGANEJ TEMPERATURY WODY W WANNIE PODCZAS KĄPIELI.

Przycisk podgrzewacza w systemach MAXUS przycisk włącza podgrzewanie do ustalonej wcześniej temperatury, co sygnalizuje dioda. W pozostałych systemach podgrzewacz jest włączany razem z uruchomieniem pompy.

RUBENPURRUS - AUTOMATYCZNA DEZYNFEKCJA I OSUSZANIE - 20 L WODY.

Pamiętamy o tabletkach dezynfekcyjnej w pojemniku i okresowym sprawdzaniu jej stanu.



Gdy dolny czujnik poziomu sygnalizuje odpływ wody z wanny, system otwiera elektrozwór wlewający wodę z sieci. Woda przechodzi przez pojemnik z tabletką dezynfekcyjną a powstały roztwór przepływa przez układ rur i dysze, usuwa osady oraz nieczystości. System **można jednorazowo** włączyć/wyłączyć przyciskiem DEZYNFEKCJA (MAXUS) lub przez dłuższy naciski na przycisk POMPA (pozostałe systemy)

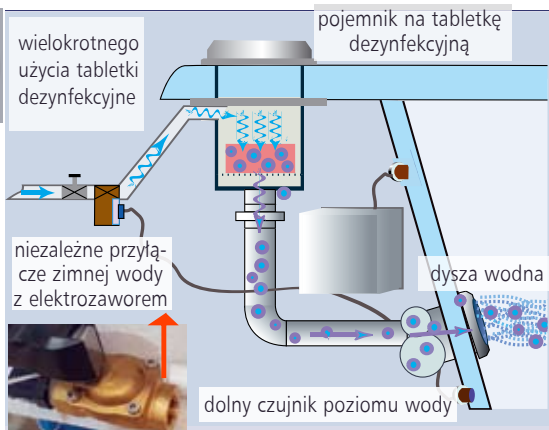

Elektrozwór - część systemu wpinana do przyłącza wodnego z zaworem kulowym do ewentualnego odcięcia dopływu wody w trakcie serwisu. Zużywa tylko 20 l wody..



elementy systemu

(od lewej) panel Maxus

- panele kontroli Rexus, Neos, Kenzo, Titan
- aromaterapia (standard Maxus, pozostałe systemy - opcja)
- dezynfekcja

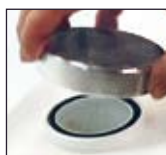

1. Odkręcamy dociskową nakrętkę (może być wymagany nacisk lub zwiększenie tarcia, np. rękawiczką gumową)
2. Umieszczamy tabletkę w pojemniku, najlepiej za pomocą łyżeczki. Zakręcamy pokrywę pojemnika.
3. Co 4-6 kąpiel sprawdzamy stan tabletki i w razie potrzeby wkładamy nową

JEŚLI SYSTEM NIE POSIADA AUTOMATYCZNEJ DEZYNFEKCJI, NALEŻY:

- napełnić wannę wodą, dolać 100-250 ml płynu dezynfekcyjnego, włączyć system na jeden cykl hydromasażu - 20 min.
- opróżnić wannę i ponownie napełnić czystą wodą, a następnie na 20 minut ponownie uruchomić system.

OSUSZANIE SYSTEMU POWIETRZNEGO; DZIAŁA AUTOMATYCZNIE PO KAŻDEJ KĄPIELI.

W SYSTEMACH Z POWERSTREAM DMUCHAWA OSUSZA DODATKOWO SYSTEM WODNY, w pozostałych systemach układ powietrzny osuszany jest dmuchawą powietrza. Zastosowanie dmuchawy z ozonatorem (opcja) może zwiększyć jego efektywność. Generator ozonu działa razem z włączoną dmuchawą czyli praktycznie podczas kąpeli. Można ręcznie włączyć/wyłączyć dmuchawę w celu osuszenia na 10-20min. poprzez przycisk osuszania (MAXUS) i dłuższe przycisnięcie "dmuchawa" w pozostałych systemach.

UKŁAD AROMATERAPII RUBEN *Aroma*

Współdziała z systemem powietrznym. Do prawidłowego funkcjonowania należy włączyć dmuchawę systemu powietrznego. W systemach MAXUS oferowana w standardzie wyposażenia, w pozostałych systemach - opcja.

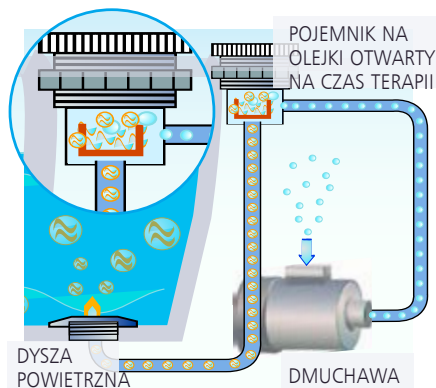

Powietrze z dmuchawy przedmuchiwa estry aromatów z otwartego pojemnika z olejkami do dysz powietrznych, rozpraszając je w wodzie. Układ zapewnia równomierne nasycenie i zapobiega zlewnianiu się olejku w większe skupiska. Przeciwdziała osadzaniu się olejku na powierzchni wanny, armaturze czy dyszach. Chroni ciało przed ewentualnymi podrażnieniami wynikającymi z kontaktu z stężonym olejkiem.

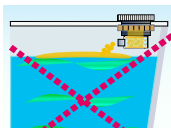

Pojemnik na olejek zapachowy znajduje się pod chromowaną zakręcaną przykrywką na brzegu wanny. Po jej odkręceniu widoczny jest mały pojemnik na olejki. Do jego środka wlewamy kilkanaście kropli olejku a na czas nieużytkowania zakręcamy pojemnik.

Przed pro-terapią aromatyczną pojemnik należy odkręcić aby powietrze z dmuchawy mogło przenieść estry zapachowe do wody w wannie. Należy też zakręcić główną nakrętkę.

Po zakończeniu terapii, pojemnik należy zamknąć ponownie aby zapobiec ulatnianiu się aromatów i zakręcić nakrętkę na brzegu wanny.

OLEJKI AROMATYCZNE: PRO-TERAPIA ZAPACHEM; USPAKAJA, ROZLUŹNIA, RELAKSUJE, , UŁATWIA ZASYPIANIE, BĄDŹ STYMULUJE, POBUDZA, DODAJE ENERGIĘ.



- SŁODKA POMARAŃCZA; uspokajający, na problemach ze snem.
- MIĘTA PIEPRZOWA; przeciwbólowy, antibakteryjny, oczyszcza drogi oddechowe, pobudza i energetyzuje
- LAWENDA; relaksujący, uspokaja, wycisza, redukuje syndromy przepracowania, stresu.
- TRAWA CYTRYNOWA; pobudzający, orzeźwiający, antibakteryjny, antyoksydacyjny, odstrasza owady
- DRZEWO HERBACIANE; antibakteryjny, antygrzybiczy, antywirusowy, oczyszcza skórę, polecany w walce z trądzikiem i niedoskonałościami skóry, łagodzi oraz zapobiega podrażnieniu, przyspiesza regenerację skóry
- EUKALIPTUS; antibakteryjny, pomocny przy przeziębieniu, działa rozgrzewająco przy reumatyzmie i bólach mięśni.

UKŁADY WZMACNIJĄCE SIŁĘ MASAŻU WODNEGO



POWERSTREAM; wzmocnienie strumienia wody powietrzem z dodatkowej dmuchawy POWERSTREAM

Układ POWERSTREAM standardowo instalowany jest w systemach Maxus (wszystkie modele wanien) i Rexus (w wannach grupy PREMIUM PLUS). Dodatkowa dmuchawa poza efektem turbodoładowania strumienia wody dodatkowo osusza system wodny



TURBOWATER; wzmocnienie strumienia wody powietrzem z dmuchawy SYSTEMU POWIETRZNEGO

Układ TURBOWATER - opcjonalnie instalowany w systemach Rexus i Neos. Zawór na brzegu wanny otwiera dopływ powietrza z dmuchawy do systemu wodnego wywołując efekt turbo-doładowania strumienia wody i dodatkowo osusza system wodny

MASAŻ STRUMIENIEM WODNYM

odpowiednik technik ręcznego masażu: 1. rozcierania 2. ugniatania

Niewielka siła – odpowiednik głaskania powierzchniowego i rozcierania. Działanie:

- przeciwbólowe, rozgrzewające, zwiększa elastyczności mięśni, łagodzenie obrzęków.
- ujędrnia skórę przez zwiększenie napięcia tkanki podskórnej, rozluźnia mięśnie.
- uspokajająco na Ośrodkowy Układ Nerwowy.



Duża siła strumienia - odpowiednik klasycznego ugniatania. Działanie:

- zmniejsza zastoje i obrzęki • pobudza Ośrodkowy Układ Nerwowy • dotlenia tkanki
- pobudza przepływ krwi i limfy zwiększa odżywienie tkanek, przyspiesza regenerację mięśni po intensywnym wysiłku, poprawia elastyczności tkanki mięśniowej i jej napięcie.

MASAŻ POWIETRZNY

odpowiednik techniki klasycznego głąskania - sprężystego odkształcania tkanki.

- duże bąble opukują plecy, rozluźniają mięśni przykręgosłupowe
- średnie bąbelki wnikać-opukujące; wspomagają perystaltykę jelit i pracę organów wewnętrznych, rozluźniają układ mięśni.
- bąbelki wnikać; oczyszczają skórę, otwierają pory, dotleniają, usuwają złoże, cellulit. Zwalczają obrzęki, rozluźniają mięśnie.



SYSTEMY SZAMPAŃSKIE
WYPOSAŻONE
SĄ W ROZDZIELACZ
STRUMIENIA
WODY

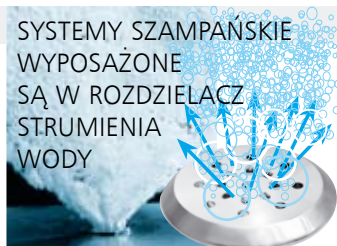

MASAŻ SZAMPAŃSKIMI - RUBEN *Champagne*

- woda; wydostaje się pod kątem 45 zwiększa szerokość strumienia, rozbija duże bąble powietrza na mikrobąbelki, pogłębia przenikanie tlenu do organizmu co oczyszcza i natlenia tkanki, redukuje złoże, rewitalizuje
- intensywność, "gęstość" strumieni daje przyjemne uczucie nieważkości, odpręża kręgosłup i mięśnie.

POZYCJE ROZDZIELACZA KIERUJĄCE WODĘ NA WYBRANE SEKCJE DYSZ

WŁĄCZONA POMPA I DMUCHAWA

1. 90° do wanny; otwarty dopływ wody do wszystkich dysz; masaż wodny z wodnych dysz bocznych i masaż szampański z dysze w dnie wanny.

2. Wzdłuż brzegu wanny; zamknięty dopływ wody do dysz szampańskich, otwarty do dysz bocznych; masaż powietrzny z dysz szampańskich w dnie i wodny z dysz bocznych.

WYŁĄCZONA POMPA; WŁĄCZONA DMUCHAWA

dysze szampańskie działają jak powietrzne.



Rozdzielacz strumienia kieruje wodę na wybrane sekcje dysz; po wyłączeniu dopływu wody do dysz szampańskich, działają one jak klasyczne dysze powietrzne.

DIODY - STANY SYGNALIZACYJNE; 2 POZIOMY JASNOŚCI - NISKI i WYSOKI.

Włączenie do sieci energetycznej; dioda pompy/dmuchawy - świecenie ciągłe, niska jasność.

2. System aktywny po napełnieniu do odpowiedniego poziomu - świecenie ciągłe, wysoka jasność.

3. Oczekiwanie na napełnienie do poziomu aktywacji systemu - świecenie przerywane (błysk około 0,3 sek./2 sek. przerwa) o wysokiej jasności. System powietrzny aktywowany przez dolny, a system wodny przez górny czujnik poziomu wody.

4. Praca systemu - świecenie ciągłe o wysokiej jasności.

5. Praca pulsacyjna systemu - świecenie przerywane (miganie) o częstotliwości 2 sek.

6. Funkcja automatyczna dezynfekcji/osuszania - świecenie przerywane (miganie) od wysokiej jasności do wygaszenia o częstotliwości 1 sek.

⚠ **UWAGA: Wyświetlacz LED pokazuje temperaturę wody w wannie oraz ustawiony czas kąpieli (od uaktywnienia się systemu po napełnieniu wanny do odpowiedniego poziomu). Czas sygnalizowany jest poprzez świecenie punktów w lewym górnym i prawym dolnym rogu wyświetlacza. Temperatura wyświetlana jest bez tych punktów. Informacja pokazuje się wg schematu: 10 sek. - temp. wody, 3 sek. - czas pracy systemu.**

⚠ Dioda czasu jest włączona w chwili wyświetlania informacji o czasie pracy systemu lub podczas jego ustawiania. Funkcje automatyczne: osuszanie - system powietrzny, dezynfekcja - system wodny.

DYSZE MONTOWANE W SYTEMACH REXUS, NEOS, KENZO, TITAN, AJAX;



NEOS typ basic

1. PRZYCISKI SYSTEMU WODNEGO / POWIETRZNEGO

a) SYSTEM AKTYWNY

- krótki nacisk; włącz/wyłącz pracy systemu

b) SYSTEM NIEAKTYWNY /BRAK WODY W WANNIE/

- dłuższe >3sek. przytrzymanie; ręczne uruchomienie dezynfekcji

2. Przycisk CZASU - TIMER; a) SYSTEM AKTYWNY

- pierwszy krótki nacisk; wyświetlenie czasu do zakończenia pracy. Jeśli nacisk nastąpi w chwili wyświetlania czasu, jest on nierozpoznawany przez system (zmiany ustawień czasu podczas pracy systemu poprzez każdy ponowny krótki nacisk w odstępach nie dłuższych niż 3 sek.)

- krótki nacisk; zmiana czasu krokiem 5 min.

w przedziale od 5 do 30 min.

3. PRZYCISK ŚWIATŁOTERAPII

SYSTEM JEST AKTYWNY PRZY PUSTEJ WANNIE

- krótki nacisk; włączenie zmiany kolorów
- krótki nacisk drugi; zatrzymanie/wybór koloru
- dłuższe >3sek. przytrzymanie; wyłączenie chromoterapii

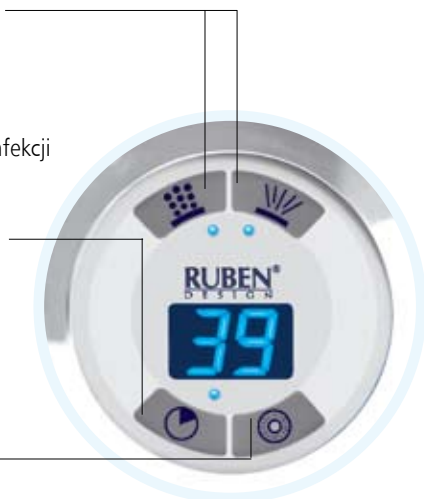

TITAN typ basic

1. PRZYCISK SYSTEMU WODNEGO

a) SYSTEM AKTYWNY

- krótki nacisk; włącz/wyłącz pracy systemu

b) SYSTEM NIEAKTYWNY /BRAK WODY W WANNIE/

- dłuższe >3sek. przytrzymanie; uruchomienie dezynfekcji np. po okresie nieużywania

2. Przycisk CZASU - TIMER; (opis działania powyżej w systemie NEOS)

3. PRZYCISK ŚWIATŁOTERAPII (opis działania powyżej w systemie NEOS)



REXUS, REXUSChampagne typ maxus

1. PRZYCISKI SYSTEMU WODNEGO

a) SYSTEM AKTYWNY

- 1-y krótki nacisk; włącz pompę i dmuchawę POWERSTREEM
- 2-y krótki nacisk; wyłącz dmuchawę POWERSTREEM /kiedy kierujemy strumień wody tylko na dysze szampańskie w systemach Champagne
- 3-y krótki nacisk; wyłącz pompę

UWAGA; JEŚLI SYSTEM WYPOSAŻONY JEST W DMUCHAWĘ **POWERSTREEM** PIERWSZY NACISK URUCHAMIA JĄ, DRUGI WYŁĄCZA.

b) SYSTEM NIEAKTYWNY

- krótki nacisk; wyłączenie aktywnej tuż po kąpeli dezynfekcji
- dłuższe >3 sek. przytrzymanie; uruchomienie dezynfekcji np. po długim okresie nieużywania systemu

3. PRZYCISK MOCY POMPY USTAWIONA DOMYŚLNIE NA POZIOMIE 8. ZAKRES 1-12

- krótki nacisk; pokazanie poziomu mocy 8.
- Kropka w lewym górnym rogu wyświetlacza świeci sygnalizując tryb ustawiania mocy, każde kolejne naciśnięcie powoduje zmniejszanie mocy do minimalnej pracy systemu i następnie zwiększanie mocy. Dłuższe przytrzymanie - zmiana kierunku ustawiania mocy.

4. PRZYCISK SINUSOIDALNEGO I PULSACYJNEGO TRYBU PRACY POMPY

- 1-y krótki nacisk; włączenie funkcji masażu sinusoidalnego
- 2-y krótki nacisk - włączenie pulsacji.

Funkcje włączane są naprzemiennie.

Naciśnięcie klawisza mocy powoduje wyłączenie funkcji i powrót do poziomu 8.

5. PRZYCISK CZASU - TIMER;

a) SYSTEM AKTYWNY

- pierwszy krótki nacisk; wyświetlenie czasu potrzebnego do zakończenia pracy systemu. Jeśli nacisk nastąpi akurat w chwili wyświetlania czasu, jest on nierozpoznawany przez system (zmiany ustawień czasu podczas pracy systemu poprzez każdy ponowny krótki nacisk w odstępach nie dłuższych niż 3 sek.)
- krótki nacisk; zmiana czasu krokiem 5 min. w przedziale od 5 do 30 min.

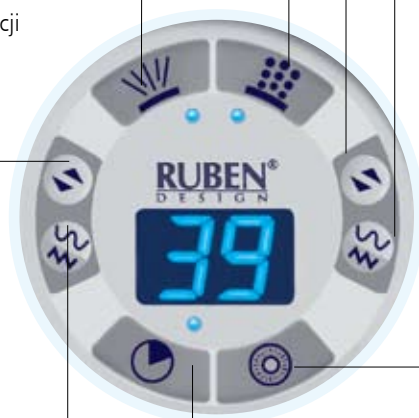

6. PRZYCISKI SYSTEMU POWIETRZNEGO

- a) SYSTEM AKTYWNY • krótki nacisk ; włącz/wyłącz pracy systemu
 b) SYSTEM NIEAKTYWNY • krótki nacisk; wyłączenie automatycznego osuszania
 • dłuższe >3 sek. przytrzymanie; uruchomienie osuszania np. po okresie nieużywania

7. Przycisk MOCY DMUCHAWY MOC USTAWIONA NA POZIOMIE 8. ZAKRES 1-12

- 1-y krótki nacisk; pokazanie poziomu mocy 8. Kropki wyświetlaczy migają sygnalizując tryb ustawiania mocy, każde kolejne naciśnięcie powoduje zmniejszanie mocy do minimalnej pracy systemu i następnie zwiększanie mocy. dłuższe >3 sek - zmiana kierunku ustawiania mocy

8. Przycisk SINUSOIDALNEGO I PULSACYJNEGO TRYBU PRACY DMUCHAWY

- 1-y krótki nacisk; włączenie funkcji sinusoidalnej,
 2-y krótki nacisk; włączenie interwału. Funkcje włączane są naprzemiennie.
 Naciśnięcie klawisza mocy powoduje wyłączenie funkcji i powrót do poziomu 8.

9. PRZYCISK ŚWIATŁOTERAPII

SYSTEM JEST AKTYWNY NAWET PRZY PUSTEJ WANNIE

- 1-y krótki nacisk; włączenie zmiany kolorów
 • 2-y krótki nacisk; zatrzymanie/wybór koloru
 • dłuższe >3 sek. przytrzymanie; wyłączenie światłoterapii

REXUSChampagne - schemat systemu i działanie rozdzielacza wody

MASAŻ SZAMPAŃSKI; włączenie pompy i dmuchawy i skierowanie wody rozdzielaczem na dysze szampańskich

- masaż pleców;
 6 wodnych dysz
 Shiatsu

- 14 punktów
 światłoterapii

- rozdzielacz
- panel sterujący
- dezynfekcja
- regulator dopływu powietrza

- 4 trójdzielne
 Super-dysze wodne

- 12 terapeutycznie
 rozmieszczonych
 dysz szampańskich



•WŁĄCZONA POMPA i DMUCHAWA

1. 90° do wanny; otwarty dopływ wody do wszystkich dysz; masaż wodny z wodnych dysz bocznych i szampański z dysze w dnie.

2. wzdłuż brzegu wanny; zamknięty dopływ wody do dysz szampańskich, otwarty do dysz bocznych; masaż powietrzny z dysz szampańskich w dnie wanny i wodny z dysz bocznych.

•WYŁĄCZONA POMPA;
WŁĄCZONA DMUCHAWA;
 dysze szampańskie działają jak KLASYCZNE powietrzne.



rozdzielacz strumienia wody i masaż powietrzny i szampański

- masaż stóp: 2 Super-dysze wirujące (Refleksoterapia)

typ maxus

RUBEN-KENZO

1. PRZYCISKI SYSTEMU WODNEGO

a) SYSTEM AKTYWNY

- krótki nacisk; włącz/wyłącz pracy systemu

b) SYSTEM NIEAKTYWNY / BRAK WODY W WANNIE/

- krótki nacisk; wyłączenie aktywnej po kąpielii automatycznej dezynfekcji
- dłuższe >3 sek. przytrzymanie; uruchomienie dezynfekcji np. po długim okresie nieużywania systemu

2. PRZYCISKI MOCY POMPY - ZWIĘKSZANIE/ZMNIĘSZANIE

MOC USTAWIONA DOMYŚLNIE NA POZIOMIE 8. ZAKRES 1-12

- krótki nacisk; pokazanie poziomu mocy 8. Kropka w lewym górnym rogu wyświetlacza świeci sygnalizując tryb ustawiania mocy, każde kolejne naciśnięcie powoduje zwiększenie/zmniejszenie mocy do poziomu max./min.

3. PRZYCISK TRYBU PULSACYJNEGO PRACY POMPY

- krótki nacisk; włącz/wyłącz funkcji

4. PRZYCISK TRYBU SINUSOIDALNEGO PRACY POMPY

- krótki nacisk; włącz/wyłącz funkcji

5. PRZYCISK CZASU - TIMER

a) SYSTEM AKTYWNY

- pierwszy krótki nacisk; wyświetlenie czasu potrzebnego do zakończenia pracy systemu. Jeśli nacisk nastąpi akurat w chwili wyświetlania czasu, jest on nierozpoznawany przez system (zmiany ustawień czasu podczas pracy systemu poprzez każdy ponowny krótki nacisk w odstępach nie dłuższych niż 3 sek.)
- krótki nacisk; zmiana czasu krokiem 5 min. w przedziale od 5 do 30 min.

6. PRZYCISK ŚWIATŁOTERAPII

SYSTEM JEST AKTYWNY NAWET PRZY PUSTEJ WANNIE

- 1-y krótki nacisk; włączenie zmiany kolorów
- 2-y krótki nacisk; zatrzymanie/wybór koloru
- dłuższe >3 sek. przytrzymanie; wyłączenie światłoterapii

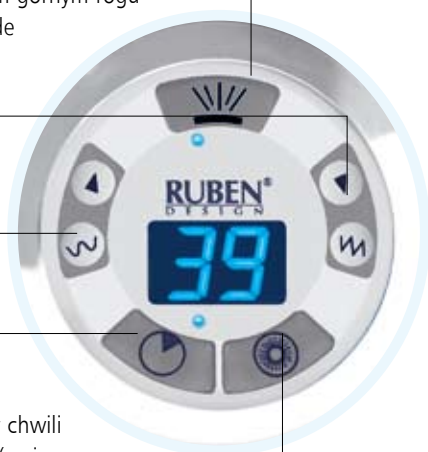

typ maxus

RUBEN-AJAX

1. PRZYCISKI SYSTEMU POWIETRZNEGO

a) SYSTEM AKTYWNY

- krótki nacisk; włącz/wyłącz pracy systemu

b) SYSTEM NIEAKTYWNY / BRAK WODY W WANNIE/

- krótki nacisk; wyłączenie aktywnej po kąpielii automatycznego osuszania
- dłuższe >3 sek. przytrzymanie; uruchomienie osuszania np. po długim okresie nieużywania systemu

2. Przyciski MOCY DMUCHAWY - zwiększanie/zmniejszanie

MOC USTAWIONA DOMYŚLNIE NA POZIOMIE 8. zakres MOCY 1-12

- krótki nacisk; pokazanie poziomu mocy 8.

Kropka w lewym górnym rogu wyświetlacza świeci sygnalizując tryb ustawiania mocy, każde kolejne naciśnięcie powoduje zwiększenie/zmniejszenie mocy do poziomu max./min.

3. Przycisk TRYBU SINUSOIDALNEGO

PRACY DMUCHAWY

- krótki nacisk; włącz/wyłącz funkcji

4. Przycisk TRYBU PULSACYJNEGO PRACY DMUCHAWY

- krótki nacisk; włącz/wyłącz funkcji

5. PRZYCISK CZASU- TIMER

a) SYSTEM AKTYWNY

- pierwszy krótki nacisk; wyświetlenie czasu potrzebnego do zakończenia pracy systemu. Jeśli nacisk nastąpi akurat w chwili wyświetlania czasu, jest on nierozpoznawany przez system (zmiany ustawień czasu podczas pracy systemu poprzez każdy ponowny krótki nacisk w odstępach nie dłuższych niż 3 sek.)
- krótki nacisk; zmiana czasu krokiem 5 min. w przedziale od 5 do 30 min.

6. PRZYCISK ŚWIATŁOTERAPII

SYSTEM JEST AKTYWNY NAWET PRZY PUSTEJ WANNIE

- 1-y krótki nacisk; włączenie zmiany kolorów
- 2-y krótki nacisk; zatrzymanie/wyбір koloru
- dłuższe >3 sek. przytrzymanie; wyłączenie światłoterapii

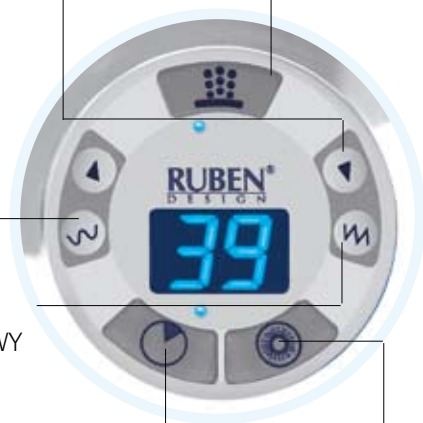

MAXUS , MAXUSChampagne typ maxus

KONTROLA POMPY

wyświetlacz programów

PROWELLNESS

wybór programów

praca interwałowa

dezynfekcja

zwiększanie mocy

włącz/wyłącz,
dmuchawa

POWERSTREAM

wyświetlacz; temp. wody,

godziny czasu

rzeczywistego

zmniejszanie mocy

praca sinusoidalna

aktywowanie czasu rzeczywistego

przyciski MODE (+) (-)

włącz/wyłącz podtrzymywania
temperatury wody

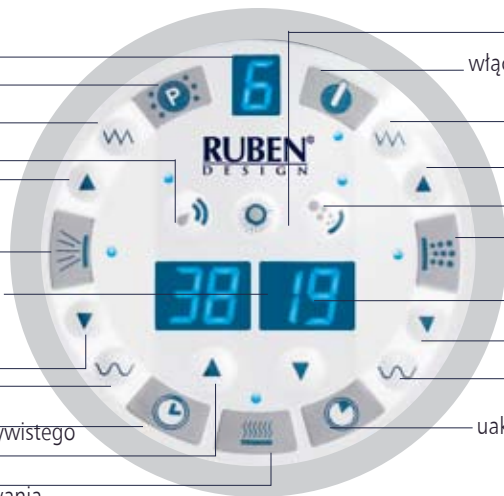

KONTROLA DMUCHAWY

chromoterapia

włącz/wyłącz programów
PROWELLNESS

praca interwałowa

zwiększanie mocy

osuszanie

włącz/wyłącz

wyświetlacz; czasu
kąpieli, minut czasu

rzeczywistego

zmniejszanie mocy

praca sinusoidalna

uaktywnianie ustawiania
czasu kąpieli (timer)

DYSZE MONTOWANE W SYSTEMACH MAXUS

Max-dysza

Max-dysza na stopy

dysze shiats

dysza; powietrzna,
szampańska

stojący panel sterujący MAXUS

OPCJONALNE PŁASKIE. KLASYCZNE



rozdzielacz wody aromaterapia dezynfekcja
(system szampański)

WYPOSAŻENIE SYSTEMU

- **POWERSTREAM** – wzmocnienie strumienia wody powietrzem z dodat. dmuchawy 400 W
- 7 zaprogramowanych kąpielei PROWELLNESS
- pompa 1150 W
- dmuchawa 800 W
- dmuchawa POWERSTREAM 400 W

- system utrzymywania temp. wody 1000W
- system aromaterapii
- domykane dysze boczne
- **automatyczna dezynfekcja, osuszanie systemu wodnego i powietrznego**
- 14 punktów świetlnych chromoterapii

WPISANE W PAMIĘĆ SYSTEMU **PROGRAMY PROWELLNESS**

1. **Wimbledon** - średnie natężenie pulsacyjne z dysz bocznych naprzemiennie z masażem powietrznym, woda letnia do ciepłej. Terapia wysiłku sportowego. 34°C ÷ 35°C
2. **Alaska** - krótki, intensywny masaż w wodzie chłodnej dla pobudzenia układu oddechowego i krążenia. Hartuje organizm. 33°C
3. **Serengetti** - masaż powietrzny naprzemiennie z wodnym shiatsu w rosnącym natężeniu od średniego o dużego. Woda ciepła. Profilaktyka kręgosłupa i linii barkowej. 36°C
4. **Laguna** - przemienny pulsacyjny masaż wodny i powietrzny w natężeniu od małego do średniego z dysz masażu stóp. Relaksacja. 36°C
5. **Tsunami** - 15 minut ciepłej kąpieli perełkowej plus masaż wodny pulsacyjny o krótkim okresie. Antystresowy. 37°C
6. **Tokio** - ostra praca pulsacyjna układu wodnego i powietrznego przechodząca w łagodną sinusoidalną z delikatną kąpielą perełkową w ciepłej wodzie. Stymulujący. 36°C
7. **You-Young** - kąpiel dla wiecznie młodych, pulsacja powietrza naprzemiennie z falami pulsacyjnymi wędrującymi przez poszczególne układy dysz. Przywraca radość życia. 35°C
8. **D** - program demonstracyjny / testowy

MAXUSChampagne - schemat systemu i działanie rozdzielacza wody

MASAŻ SZAMPAŃSKI; włączenie pompy i dmuchawy i skierowanie strumienia wody rozdzielaczem na dysze szampańskich



WŁĄCZONA POMPA I DMUCHAWA

1. 90° do wanny; otwarty dopływ wody do wszystkich dysz; masaż wodny z wodnych dysz bocznych i szampański z dysze w dnie.
2. wzdłuż brzegu wanny; zamknięty dopływ wody do dysz szampańskich, otwarty do dysz bocznych; masaż powietrzny z dysz szampańskich w dnie wanny i wodny z dysz bocznych.

WYŁĄCZONA POMPA; WŁĄCZONA DMUCHAWA; dysze szampańskie działają jak KLASYCZNE powietrzne.

URUCHAMIANIE SYSTEMU; Po włączeniu systemu do sieci diody i wyświetlacz czasu rzeczywistego świecą niskim poziomem. W lewym dolnym rogu wyświetlacza miga kropka. Nalewanie wody powoduje aktywację najpierw dolnego, a potem górnego czujnika poziomu. Diody jaśniejszym blaskiem sygnalizują gotowość systemów. Wyświetlacze pokazują temp. wody i czas kąpieli (możliwe ustawianie). Krótkie naciśnięcie przycisku czasu powoduje wyświetlenie czasu rzeczywistego przez 5sek. Literka P na górnym wyświetlaczu sygnalizuje gotowość systemu do pracy.



1. PRZYCIISK WYBORU PROGRAMÓW **PROWELLNESS**

- krótki nacisk; wybór jednego z 7 programów hydroterapii lub programu dezynfekcji



2. WYŚWIETLACZ PROGRAMÓW **PROWELLNESS**

- Litera P – wyboru jednego z 7 programów oraz możliwość sterowania manualnego)
- Cyfry 1-7 – wybrany program PROWellness
- Litera d – wybór programu dezynfekcji
- Litera L – możliwość manualnego regulowania oświetlenia /tylko halogen/
- Cyfry 1-9 – poziom jasności oświetlenia i możliwości włączenia pulsacji oświetlenia migoczące z jasnością wskazywaną na wyświetlaczu
- Litera u – aktywna pulsacja oświetlenia /tylko halogen/



3. PRZYCIISK URUCHOMIENIA PROGRAMÓW **PROWELLNESS**

- krótki nacisk; wybór jednego z 7 programów hydroterapii lub programu dezynfekcji



4. PRZYCIISK PRACY INTERWAŁOWEJ POMPY/DMUCHAWY

- krótki nacisk; włącz/wyłącz, praca sygnalizowana przez miganie diody z częstotliwością 1 sek. (0,5 świecenia/0,5 wygaszenia)
- dłuższe >3 sek. przytrzymanie; tryb ustawiania intensywności masażu interwałowego, sygnalizowane miganiem cyfr na wyświetlaczu (lewym dolnym dla systemu wodnego, prawym dolnym dla systemu powietrznego). Cyfry pokazują ostatnią ustawioną wartość lub wartość średnią (cyfra 4). Ustawianie poprzez przyciski MODE (zakres wartości 2-6). Zatwierdzenie przez przytrzymanie klawisza funkcji lub automatycznie po 5 sekundach.



5. PRZYCIISK ZWIĘKSZANIA MOCY POMPY/DMUCHAWY

- Zakres 1-12, pierwsze naciśnięcie pokazuje ustawioną moc, zapala się kropka w lewym górnym rogu wyświetlacza temperatury dla systemu wodnego i wyświetlacza timera dla systemu powietrznego. Ustawiane wartości pokazywane są odpowiednio dla obu systemów na dolnych wyświetlaczach przez 4 sek. •krótki nacisk; zwiększenie mocy pompy/dmuchaawy.

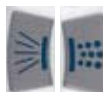

6. WŁĄCZ/WYŁĄCZ POMPY I DMUCHAWY **POWERSTREAM** DLA SYSTEMU WODNEGO I DMUCHAWY DLA SYSTEMU POWIETRZNEGO/SZAMPAŃSKIEGO

- krótki nacisk; włącz/wyłącz pracy systemu. Praca ze średnią mocą. Diody po włączeniu do sieci świecą niskim poziomem jasności. Po aktywacji dolnego czujnika poziomu wody dla systemu powietrznego i górnego dla wodnego diody świecą wysokim poziomem jasności.
- 1-y krótki nacisk; włącz pompę i dmuchawę powerstream
- 2-y krótki nacisk; wyłącz dmuchawę powerstream •3-y krótki nacisk; wyłącz pompę



7. PRZYCIISK ZMNIEJSZANIA MOCY POMPY/DMUCHAWY

- Zakres 1-12, pierwsze naciśnięcie pokazuje ustawioną moc, zapala się kropka w lewym górnym rogu wyświetlacza temperatury dla systemu wodnego i wyświetlacza timera dla systemu powietrznego. Ustawiane wartości pokazywane są odpowiednio dla obu systemów na dolnym wyświetlaczu przez 4 sekundy. •krótki nacisk; zmniejszenie mocy pompy/dmuchaawy.



8. PRZYCIISK PRACY SINUSOIDALNEJ POMPY/DMUCHAWY

- krótki nacisk; włącz/wyłącz, praca sygnalizowana przez wolne miganie diody z częstotliwością 3 sek. (1,5 świecenia/1,5 wygaszenia)
- dłuższe >3 sek. przytrzymanie; tryb ustawiania intensywności masażu sinusoidalnego, co sygnalizowane jest miganiem cyfr na wyświetlaczu (lewym dolnym dla systemu wodnego, prawym dolnym dla powietrznego). Cyfry pokazują ostatnią ustawioną wartość lub wartość średnią (cyfra 4). Ustawianie poprzez przyciski MODE (zakres wartości 2-6). Zatwierdzenie przez przytrzymanie klawisza funkcji lub automatycznie po 5 sekundach.



9. WYŚWIETLACZ CZASU KĄPIELI (TIMER), MINUT CZASU RZECZYWISTEGO (Z MIGAJĄCĄ KROPKĄ W PRAWYM DOLNYM ROGU), MOCY DMUCHAWY (Z KROPKĄ W LEWYM GÓRNYM ROGU), OKRESU FUNKCJI SINUS I INTERWAŁU



10. WYŚWIETLACZ TEMPERATURY WODY, GODZIN CZASU RZECZYWISTEGO MOCY POMPY (Z KROPKĄ W LEWYM GÓRNYM ROGU), OKRESU FUNKCJI SINUSOIDALNEJ I INTERWAŁOWEJ



11. PRZYCISKI MODE •krótki nacisk; zwiększanie/zmniejszanie wartości ustawianych: minuty, godziny czasu rzeczywistego, czas kąpieli, temperatura, okres funkcji sinusoidalnej i interwałowej, moc oświetlenia.



12. PRZYCISK USTAWIANIA CZASU KĄPIELI (TIMER)

•dłuższe >3 sek. przytrzymanie; tryb ustawiania timera sygnalizowany miganiem wyświetlacza timera. Ustawianie żądanego czasu kąpieli przyciskami MODE. Zatwierdzenie przez dłuższe >3 sek. przytrzymanie lub samoczynnie po 5 sek.



13. PRZYCISK WŁĄCZ/WYŁĄCZ PODTRZYMYWANIA TEMP. WODY W WANNIE

UWAGA; FUNKCJĄ PODGRZEWACZA JEST UTRZYMYWANIE TEMPERATURY SIĘ WODY

Czynny od momentu pełnej aktywacji systemu (litera P na górnym wyświetlaczu)

•krótki nacisk; włącz/wyłącz grzałki sygnalizowane jasnym świeceniem diody

i wyświetleniem na wyświetlaczu ustawionej wartości temperatury

•dłuższe >3 sek. przytrzymanie; tryb ustawiania termostatu sygnalizowany miganiem

wyświetlacza temp. Ustawianie żądanej temperatury wody przyciskami MODE.

Zatwierdzenie poprzez ponowny dłuższe >3 sek. przytrzymanie lub samoczynnie po 5 sek.



14. PRZYCISK NASTAWIANIA CZASU RZECZYWISTEGO

•dłuższe >3 sek. przytrzymanie; tryb ustawiania godzin czasu rzeczywistego sygnalizowany miganiem wyświetlacza godzin. Godziny ustawia się przyciskami MODE następnie krótki nacisk; tryb ustawiania minut sygnalizowany miganiem wyświetlacza minut. Minut ustawia się przyciskami MODE. Zatwierdzenie poprzez ponowny dłuższe >3 sek. przytrzymanie lub samoczynnie po 5 sek. •krótki nacisk; podgląd czasu rzeczywistego



15. PRZYCISK OSUSZANIA

•dłuższe >3 sek. przytrzymanie; (gdy system Maxus jest nieaktywny) włączenie osuszania (miganie diody - stan oczekiwania) świecenie ciągłe - praca urządzenia

•krótki nacisk; wyłączenie urządzenia



16. PRZYCISK DEZYNFEKCJI

•dłuższe >3 sek. przytrzymanie; (gdy system Maxus jest nieaktywny) włączenie dezynfekcji (miganie diody - stan oczekiwania) świecenie ciągłe - praca urządzenia

•krótki nacisk; wyłączenie urządzenia



17. PRZYCISK PODWODNEGO OŚWIETLENIA LUB ŚWIATŁOTERAPII

•krótki nacisk; włącz/wyłącz /halogen/

•dłuższe >3 sek. przytrzymanie; wejście w tryb regulacji oświetlenia sygnalizowane jest literą L na górnym wyświetlaczu, a po zwolnieniu przycisku wyświetleniem aktualnego natężenia. Zmiana natężenia przyciskami MODE. Zatwierdzenie przez dłuższe >3 sek. przytrzymanie przycisku światła lub samoczynnie po 5 sek. Po zatwierdzeniu górny wyświetlacz pulsuje sygnalizując możliwość uruchomienia pulsacji oświetlenia przez przytrzymanie przycisku oświetlenia /małe "u" na wyświetlaczu. Zatwierdzenie przez dłuższe >3 sek. przytrzymanie przycisku światła lub samoczynnie po 5 sek.

b)SYSTEM AKTYWNY dla światłoterapii

•krótki nacisk; włączenie zmiany kolorów

•krótki nacisk drugi; zatrzymanie/wyбір koloru

•dłuższe >3 sek. przytrzymanie; wyłączenie światłoterapii

